

# 太丸伸縮 替刃 取り替え方法

## 刃セットの中身を確認して下さい



以下の添付品が入っています

名称	形状	数量	名称	形状	数量
刃		1	先フック取付軸		1
パイプ固定金具		1	C型止め輪		1
			刃取付ネジ		2

### 刃の取り外し方法

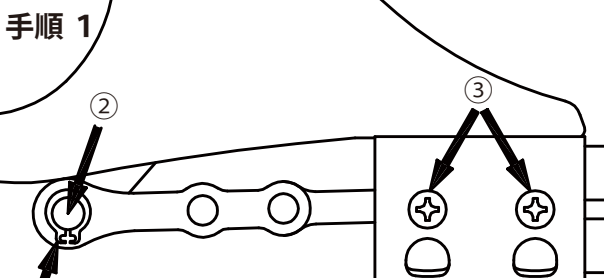
手順 1



① ⊖ドライバーで  を外して下さい。  
 ②  を抜いて下さい。  
 ③ ⊕ドライバーで  を外して下さい。

手順 2

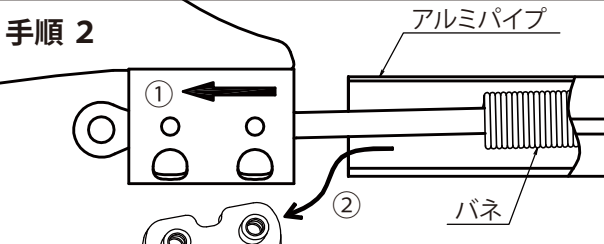

① 刃をパイプから引き出して下さい。  
 ② パイプの中から  を出して下さい。

手順 3

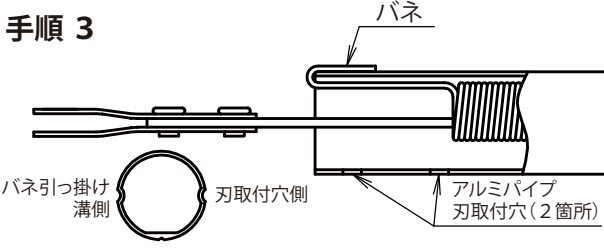

刃を外した時バネが刃取付穴の反対側の溝に引っ掛かっていることを確認してください。  
 もし外れていれば、バネを引っ張り刃取付穴の反対側の溝に引っ掛けてください。

### 刃の取り付け方法

手順 4

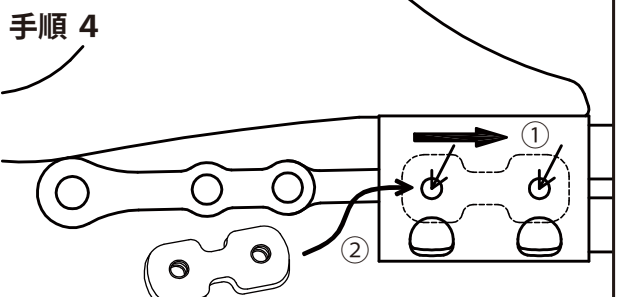

① 刃をパイプに挿入して下さい。  
 ② →部の穴に  の2つ穴を合わせてアルミパイプの中に入れてください。



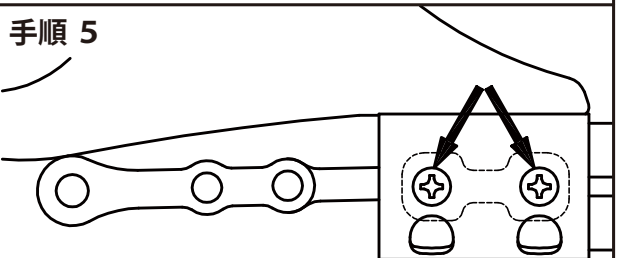

手順 5

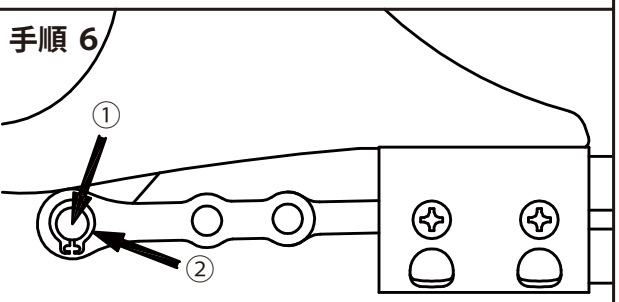

⊕ドライバーで  を2本取り付けして下さい。

手順 6



① 刃と  の穴を合わせ、 を入れてください。  
 ②  を  の溝部分に押し込んで下さい。  
 (真上から、しっかりと押し込んで下さい。)



**ニシガキ工業株式会社**

〒673-0404 兵庫県三木市大杉500 TEL.(0794)82-1000  
 FAX.(0794)82-4844  
<http://www.ni-co.jp>