

太丸充電S 替刃 取り替え方法

■替刃交換方法

替刃は『N-922-1:太丸充電S用刃セット』をお使いください。
添付品の内容をご確認ください。

名称	形状	数量
刃		1
パイプ固定金具 ※0.75Mモデルでは使用しません		1
先フック取付軸		1
C型止め輪		1
刃取付ネジ		2





注意

替刃は開いた状態で行うと交換しやすいです。その際は、刃物部分に十分注意して下さい。
また、必ずバッテリーの線は外して作業して下さい。

刃の取り外し方法

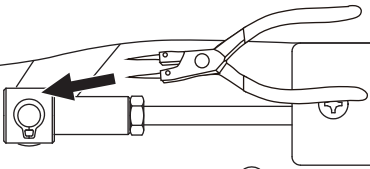
①



① スナッピングプライヤーで  を外して下さい。

②  を抜いて下さい。

②

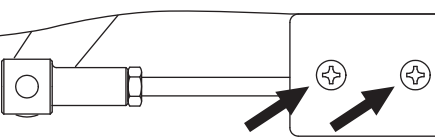

⊕ドライバーで  を外して下さい。

③

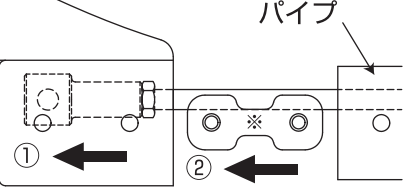

① 刃をパイプから引き出して下さい。

② パイプの中から  を出して下さい。

※0.75Mモデルには、パイプ固定金具が付いておりません。

【0.75Mモデルの場合】

※0.75Mの場合は4連パイプ固定金具は取り外さずに刃の交換を行います。
(樹脂側のネジ2本は取り外さないで下さい)

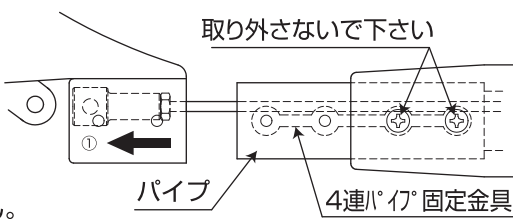

取り外さないで下さい

パイプ

4連パイプ固定金具

刃の取り付け方法

刃の取り外し方法と逆の手順で取り付けて下さい。



注意

交換が完了した際は、必ず試運転を行ってください。



ニシガキ工業株式会社

〒673-0404 兵庫県三木市大井500 TEL.(0794)82-1000 FAX.(0794)82-4844
http://www.ni-co.jp